

# DANS LE VIEUX BOURG DE LORMONT

Jardins et espaces libres

Fiche 12

## COMMENT AMÉNAGER MON PERRON OU MON JARDINET DE DEVANT ?

- Comment aménager mon perron ?
- Comment refaire les emmarchements abimés, ou créer une rampe pour accéder à ma maison ?
- Comment restaurer la clôture de mon jardinet de devant ?
- Quelle est la hauteur autorisée et quels matériaux sont possibles ? Quelle est la palette végétale adaptée pour les plantations ?

Bordeaux Métropole et la ville de Lormont protègent leur patrimoine. Un nouvel outil de protection, l'AVAP, propose des prescriptions pour la mise en valeur et la préservation du bourg historique.

### À SAVOIR

Les murets bas et les grilles sur les perrons (rue de la République, quai Numa Sensine...) font partie du petit patrimoine en pierre du Vieux Lormont. Il est à surveiller et entretenir régulièrement. Les hauteurs doivent être homogènes et en harmonie avec l'ensemble architectural qu'ils accompagnent.

Les marches des perrons constituent le seuil d'entrée et règle la surélévation du plancher du rez-de-chaussée. Dans le bâti ancien, elles sont en pierre de taille dure issues des carrières locales. Elles permettent de traiter la forte déclivité, caractéristique du Vieux Lormont. Il est important de garder la forme ancienne et adaptée. Les pierres dégradées peuvent être facilement remplacées. Pour les constructions nouvelles, les marches de perrons seront traitées soit en pierre, soit en béton avec une finition adaptée. Le recouvrement des marches en carrelage est pros crit.

#### Que dit la réglementation de l'AVAP ?

- alignement des clôtures sur l'espace public et sobriété
- hauteur à respecter différente suivant les rues
- remédier aux altérations des murs
- respecter le caractère du site
- employer les matériaux d'origine et appareillages traditionnels locaux
- conserver les seuils de porte en pierre de taille



Quai Numa Sensine - muret de clôture en pierre de taille



Quai Chaineau Bichon - muret de clôture enduit et grille à barreaudage vertical de couleur sombre

## À RETENIR

### Limiter la hauteur des murets et grilles

Quai Chaigneau Bichon, les clôtures des jardinets de devant ont une hauteur totale hors sol limitée à 1,30 m. Les murets en pierre d'une hauteur comprise entre 30 et 50 cm sont autorisés pour la clôture donnant sur l'espace public et sont surmontés d'une grille à barreaudage vertical de couleur sombre (en cohérence avec l'ensemble architectural).

Rue Blandin, les clôtures des jardinets de devant ont une hauteur ne devant pas dépasser la moulure en pierre délimitant le soubassement (niveau appui de fenêtre). Elles seront composées de grille à barreaudage vertical de couleur sombre ou de tasseaux de bois de pays peints non opaques (couleur en cohérence avec l'ensemble architectural).

Rue de la République les clôtures des jardinets de devant ont une hauteur ne devant pas dépasser la moulure en pierre délimitant le soubassement (niveau appui de fenêtre). Le soubassement en muret de pierre de taille calcaire ou en moellons calcaires (hauteur de 30 à 50cm) est autorisé s'il est surmonté d'une grille à barreaudage vertical de couleur sombre (en cohérence avec l'ensemble architectural).

Les portails et portillons seront de même nature et couleur.

### Restaurer la pierre

Le choix des procédés de nettoyage doit être adapté à la nature et à l'état des matériaux de la construction pour en garantir la pérennité. Ainsi il peut s'agir de pulvérisation à l'eau et de brossage, de laser, de gommage avec projection de micro-fines ou d'hydrogommage à basse pression.

La réfection des joints au mortier de chaux peut se faire sur 3 cm de profondeur environ : dégarnir les joints endommagés, nettoyer les joints et les arroser, poser un mortier de chaux à la truelle ou la spatule (veiller à ce que la couleur se rapproche de celle de la pierre), puis nettoyer avec une brosse à sec ou une éponge humide.

Pour les dégradations plus importantes, le remplacement d'éléments en pierre de taille est réalisé par incrustation de pierres de même nature ayant une épaisseur d'au moins 8 cm. Il faut utiliser des pierres compatibles entre elles, de même nature, et employer un mortier de construction approprié, comme un mortier de chaux aérienne.

Sur les parties horizontales exposées aux intempéries, une pièce de plomb ou de zinc doit protéger les parties les plus tendres.

Toutes les pierres calcaires s'auto protègent. Beaucoup durcissent au contact de l'air, et la majorité se couvre d'une couche de calcin, pellicule cristallisée, sorte de peau qui devient une protection naturelle qu'il importe de ne pas détruire. Certains ravalements, trop agressifs, tel que sablage ou lavage à trop haute pression, sont plus néfastes que positifs pour la conservation de ces ouvrages.

### Reconstruire un muret en pierre

Si la restauration n'est pas possible (muret trop abîmé), le mur pourra être reconstruit suivant les techniques anciennes ou en s'en inspirant. Il sera de préférence réalisé avec un appareillage de pierre de taille. Toutefois, il pourra être fini constitué d'une structure en blocs de ciment pleins avec un habillage en pierre ou un enduit ton pierre. Les murs en pierre avec intérieur béton ou parpaings Construits sur une fondation, les murs peuvent être remplis au cœur par du béton, puis parés en pierre jointoyée au mortier de chaux.

Le dessus du mur sera protégé par un couronnement en pierre pour empêcher les infiltrations. Une attention particulière sera portée au jointolement des pierres (joints à la chaux ton pierre, de façon à cacher le gris du béton ou du parpaing). Il faudra prêter attention à ne pas calibrer les pierres de façon trop homogène afin d'éviter l'effet « parpaing ».

### Planter son jardinet de devant

Les plantations dans les jardinets de devant resteront basses, de type plantes vivaces ou grimpantes (voir fiches sur Les plantations).

### Réaliser une rampe d'accès

Pour permettre l'accessibilité aux bâtiments par les personnes à mobilité réduite, des dispositifs sont à envisager. Il est préférable d'envisager des solutions légères de type rampe légère métallique qui se raccorde sur l'existant ou des seuils avec des pentes intégrées dans le tableau de la porte d'entrée. Ce type d'intervention pourra ainsi être réversible.



Schéma de reconstruction d'un muret en pierre de taille



Exemple de schéma de réalisation d'une rampe d'accès

#### A ne pas faire

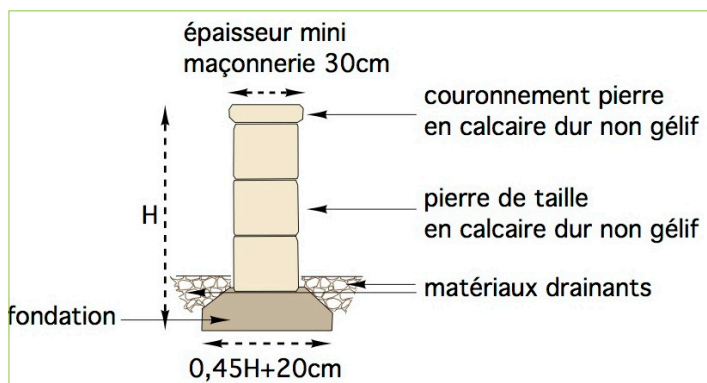
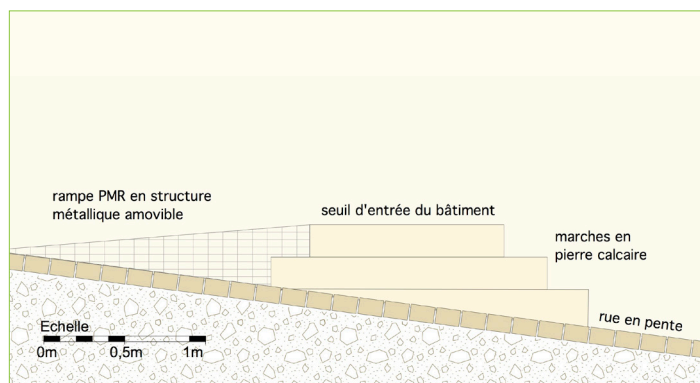
- Installer des murs et des clôtures trop hauts et opaques pour fermer les jardins de devant
- Utiliser des matériaux inadaptés au site pour les clôtures (plastique, béton...)
- Utiliser des matériaux inappropriés pour les sols (enrobé, carrelage...)
- Nettoyer la pierre avec des méthodes agressives (les lavages à forte pression, les sablages secs ou humides, l'utilisation de produits chimiques altérant la pierre, tout procédé de grattage intempestif)

#### Lexique

- **Appareillage** : manière dont sont ordonnées les pierres d'un mur
- **Calcin** : couche de carbonate de calcium qui couvre les pierres calcaires taillées. Le calcin est la forme naturelle de vieillissement et de protection de la pierre. Il réduit l'impact des intempéries, des frottements et des petits chocs mécaniques, et limite l'adhérence de la salissure. C'est pourquoi la pierre calcaire peut être utilisée sans enduit dans la construction de murs extérieurs.
- **Couronnement** : partie supérieure d'une construction
- **Enduit** : couche de mortier appliqué sur un mur
- **Soubassement** : assise d'un édifice

## PRÉPARER SON PROJET

#### Vérifier les règles

Il s'agit des règles de l'AVAP qui donne des prescriptions en matière de qualité au service de la valorisation du patrimoine et de l'environnement. Il sera nécessaire de s'informer pour avoir une bonne connaissance et pouvoir prendre les décisions appropriées.

#### Faire un diagnostic

Avant toute intervention, le diagnostic de la nature et l'état de la pierre (dégradation, saleté, encrassement, usure, joints) permettra de choisir un procédé de restauration adapté.

#### Faire appel à des professionnels qualifiés

Pour le changement de pierre et le nettoyage, il est préférable de faire appel à des entreprises spécialisées. En revanche, pour une reprise ponctuelle de quelques joints, il est possible d'intervenir soi-même en respectant certaines règles.

## DES FICHES PRATIQUES SUR DIFFÉRENTS THÈMES

1 L'AVAP de Lormont

### Patrimoine bâti

2 La composition des façades

3 Les bâtiments en pierre

4 L'extension et la surélévation  
des bâtiments

5 Les menuiseries extérieures  
et les volets

6 Les toitures

### Isolation et économie d'énergie

7 L'isolation thermique  
et acoustique

8 La ventilation

9 Le chauffage

10 La luminosité et l'éclairage

11 L'énergie solaire

### Jardins et espaces libres

12 Les perrons et jardinets de devant

13 Les clôtures de jardin

14 Les murs en pierres

15 Les plantations du jardin

16 Les terrasses et les allées

17 Le parc des villas

18 L'entretien des jardins

Elles sont disponibles à cette adresse :  
<http://www.bordeaux-metropole.fr/AVAP>

## CONTACT

### Mairie de Lormont :

Service urbanisme  
1 Rue André Dupin, 33310 Lormont  
Tél : 05 57 77 63 40

### Rédaction :

- Marie-Pascale Mignot - architecte
- Isabelle Humbert - paysagiste
- ALTO STEP - développement durable et ingénierie thermique

